

# Technische Daten TH - 160

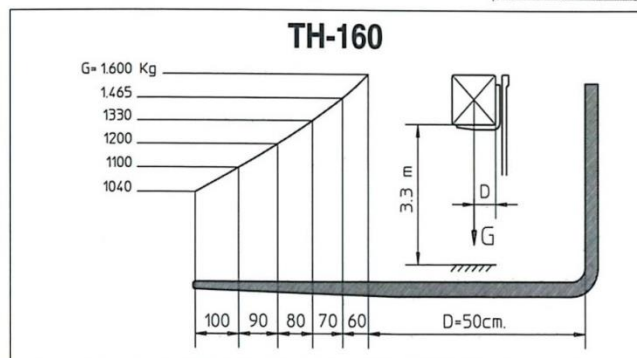

Marke		Agrimac
Modell		TH-160
Motor		Dieselmotor
Hubvermögen	kg	1600
Lastschwerpunkt D	mm	500
Abstand		
Last-Vorderachse L3	mm	545
Achsabstand L2	mm	1600
Eigengewicht	kg	2750
Achsgewicht		
(mit Last) vorn/hinten	kg	500/3850
Achsgewicht		
(ohne Last) vorn/hinten	kg	1463/1287
Reifen		luftgefüllt
Vorderreifen		10,5/75-15,3 (10PR)
Hinterreifen		8,0/75-15,3 (6 PR)
Radantrieb		4x4
Spurbreite vorn L8	mm	1350
Spurbreite hinten L7	mm	1140
Mastneigung vorwärts/rückwärts		6°/12°
Gesamthöhe H1	mm	2050
Freihub H4	mm	1360
Hubhöhe H5	mm	4000
Bauhöhe,		
Mast ausgefahren H6	mm	4550
Kabinenhöhe H2	mm	2030
Sitzhöhe	mm	1154
Aufsattelhöhe	mm	574
Totallänge		
( mit Gabeln) L6	mm	3585
Länge (ohne Gabeln) L6-L4	mm	2585
Breite total L9	mm	1600
Gabelmasse	mm	100x30x1000
Gabelträger DIN 15173		FEM IIB
Gabelträgerbreite L7	mm	1000
Bodenabstand mit Last, unter Mast	mm	200
Bodenabstand unter Steuerradbasis	mm	250
Externer Wenderadius R2	mm	4820
Interner Wenderadius R1	mm	2535
Geschwindigkeit mit/ohne Last	km/h	21
Hubgeschwindigkeit mit / ohne Last	m/s	0,30/0,35
Senkgeschwindigkeit mit/ ohne Last	m/s	0,24/0,30
Zulässiger Steigungsgrad mit Last	%	38
Max.Steigung mit /ohne Last	%	38
Antrieb		hydrostatisch
Motortyp		Perkins
Motorkapazität nach ISO 1585 kw		24,4
Umdrehungsgeschw.	t/min	2800
Zylinderanzahl		3
Verbrauch nach VDI Zyklus	l/h	7,6
Öldruck	Bar	180
Öldurchlauf	l/min	45
Lärmpegel nach EN 12053	dB(A)	93 (dB)
Hängerkupplung nach DIN		BO UNE 68014

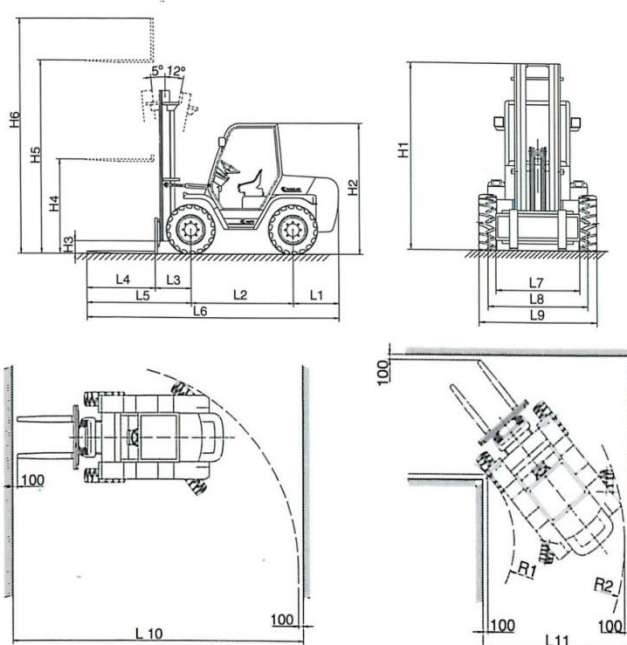

HUBMAST MAST MÄT	ABMESSUNGEN / DIMENSIONS / DIMENSIONS																			
	TH-160																			
	H1	H2	H3	H4	H5	H6	L1	L2	L3	L4	L5	L6	L7	L8	L9	L10	L11	R1	R2	
DUPLEX 250	1950				2500	3000														
DUPLEX 314	2250				3140	3700														
DUPLEX 360	2480	2030	200		3600	3880	440	1600	440	1000	1480	3695	1100	1350	1600	5800	2200	1800	3900	
TRIPLEX 400	2050				1350	4000	4360													
TRIPLEX 600	2820				2120	6000	6540													

Sämtliche Maßangaben sind unverbindlich. Änderungen im Zuge der Weiterentwicklung vorbehalten.



FR Handels GmbH  
 Franz Rotter  
 Bachwiesenweg 22  
 D - 83052 Bruckmühl

Tel.: 08062 8618  
 Mobil: 0171 3727127  
 E-Mail: mail@frotter.de